

# Règles du jeu

2-4 joueurs

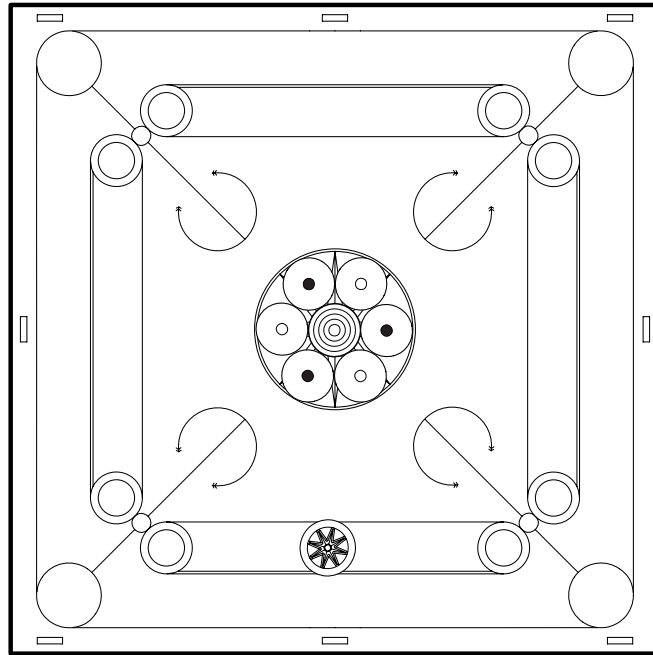
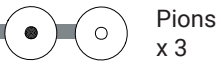

## But du jeu :

**Rentrer tous les pions de sa couleur et la reine dans les quatre trous de la surface de jeu, à l'aide du palet.**

Dès qu'un joueur rentre un de ses pions, il rejoue.

Dès qu'il manque son coup, c'est au tour de son adversaire de prendre la main.

Le carrom se joue en 1v1 ou 2v2, coéquipiers face à face.

## Placement du palet sur sa ligne



Les joueurs doivent toujours tirer depuis leur ligne

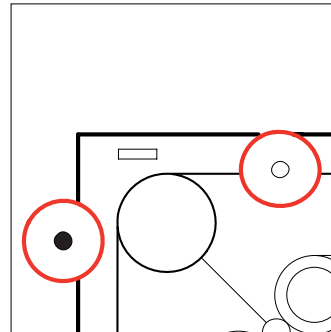

Les **pions éjectés** retournent au **centre du plateau.**

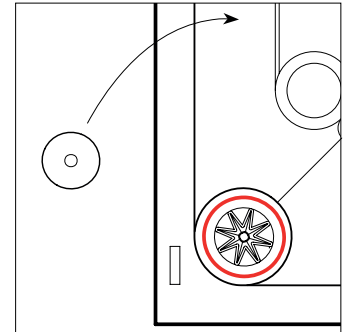

Quand un joueur **rentre le palet**, il doit **reposer un de ses pions** au centre du plateau.

## Comment valider la reine:

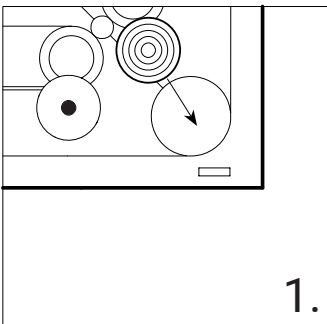

1.

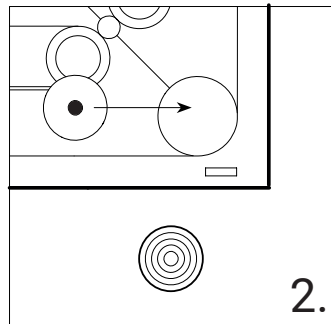

2.

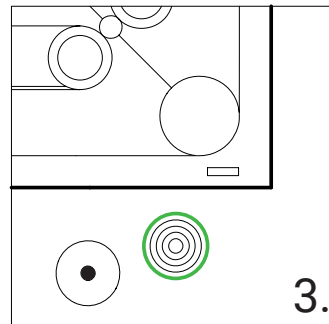

3.

Si le **pion n'est pas rentré**, la **reine se replace** au **centre du plateau.**

**Le score final du gagnant équivaut au nombre de pions restant à l'adversaire, plus trois points si le gagnant a validé la reine**

**Le premier à 13 points gagne !**